

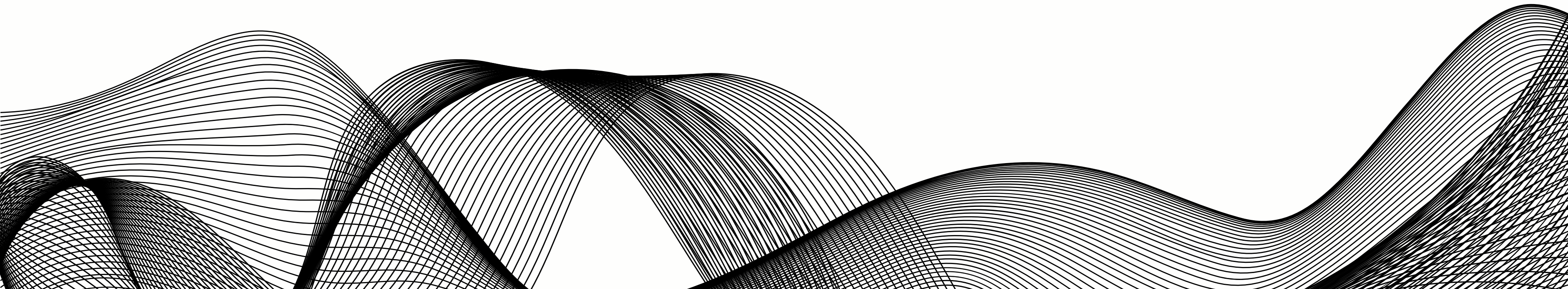



WOTSO

Wood tech Solutions



- 
- quem somos
 - bri-fieng
 - nossas vertentes
 - gamas de equipamentos
 - assistência e suporte técnico
 - componentes



QUEM SOMOS

A WOTSO é uma empresa líder em Portugal a fornecer máquinas profissionais desde 2012. Especializamo-nos em máquinas de alta qualidade, com um serviço de assistência e suporte único no mercado nacional. Todos os equipamentos que disponibilizamos tem uma garantia de 2 anos, proporcionando tranquilidade aos nossos clientes.

Além disto, a WOTSO Portugal destaca-se pela excelência na prestação de serviços assistência técnica. Oferecemos um serviço mensal ou bimensal sem custo adicional, realizado por técnicos internos especializados. Com este suporte, garantimos que os equipamentos permanecem em pleno funcionamento e com um desempenho de alta precisão contínuo.

Os nossos produtos são projetados para dar resposta aos requisitos mais exigentes da indústria, tem um desempenho de atividade muito diferenciador, rentável e altamente produtivo.

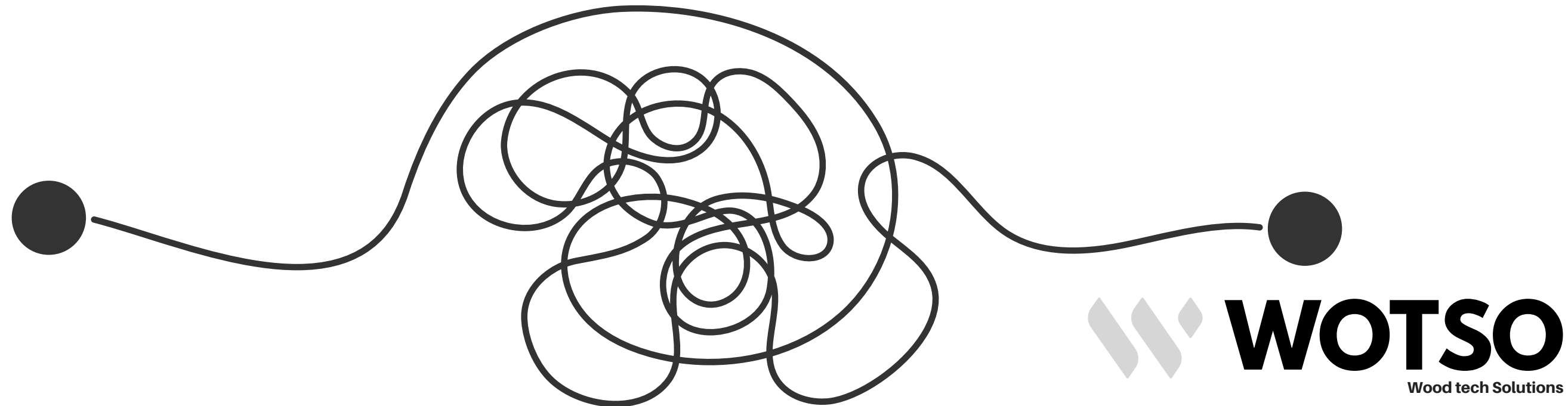

— BRIEFING

A WOTSO, fabricante de máquinas industriais do setor da madeira, trouxe consigo um vasto conhecimento, expertise e inovação, que se tornaram a base da nossa transformação. Desde o primeiro dia desta empresa, fomos envolvidos por uma onda de criatividade e diferenciação, que nos premiou em cada aspecto das nossas operações.

Através de um olhar visionário, o grupo decidiu criar a sua própria marca, como revendedores e prestadores de serviços de assistência com conhecimento e experiência em diversas áreas do setor. Assim nasce a WOTSO.

Este movimento dinâmico não apenas impulsionou a empresa a novos patamares de sucesso, mas também revolucionou a maneira como atendemos e satisfazemos os nossos clientes aumentando a sua produtividade e impulsionando as suas linha de produção através das nossas soluções automatizadas.

NOSSAS VERTENTES



FORNECIMENTO DE MÁQUINAS

A WOTSO fornece máquinas industriais de alta qualidade, atendendo às necessidades mais exigentes dos nossos clientes. Conte conosco para obter equipamentos precisos e duráveis.



ASSITÊNCIA E SUPORTE TÉCNICO

Oferecemos assistência e suporte técnico especializado. A nossa equipa está pronta para suportar, com visitas periódicas sem custo extra (durante o tempo de garantia). Garantindo assim, o melhor funcionamento possível dos seus equipamentos



FORNECIMENTO DE COMPONENTES

A WOTSO disponibiliza uma ampla variedade de componentes e consumíveis para responder às suas necessidades. Conte conosco para encontrar resposta para todos os seus problemas de produção, garantimos um desempenho contínuo e confiável dos nossos equipamentos

INDICADORES

INDICADORES DE PRODUTIVIDADE

Com uma detalhada análise por parte dos nossos técnicos especializados e equipa comercial, procuramos sempre a melhor forma de poder fornecer aos nossos clientes as melhores opções disponíveis para responder a todas as suas necessidades e aumentar substancialmente a sua capacidade de produção

INDICADORES DE QUALIDADE

Como garantimos imensa qualidade nos nossos produtos e de forma a passar um maior sentimento de segurança e confiança aos nossos clientes, apresentamo-nos como uma das únicas empresas do mercado nacional a estabelecer visitas periódicas durante todo o tempo de Garantia de forma a poder manter o bom estado e manuseamento do equipamento.

INDICADORES ESTRATÉGICOS

Estamos posicionados no mercado como a marca com melhor relação entre qualidade-preço. Desenvolvemos parcerias estratégicas para possibilitarmos uma maior cobertura de todo o território Nacional, ilhas e outros (Espanha e Angola). Oferecendo aos nossos parceiros e colaboradores condições excepcionais em todos os negócios realizados, sem nunca nos descuidarmos do melhor e mais breve atendimento no pós venda.

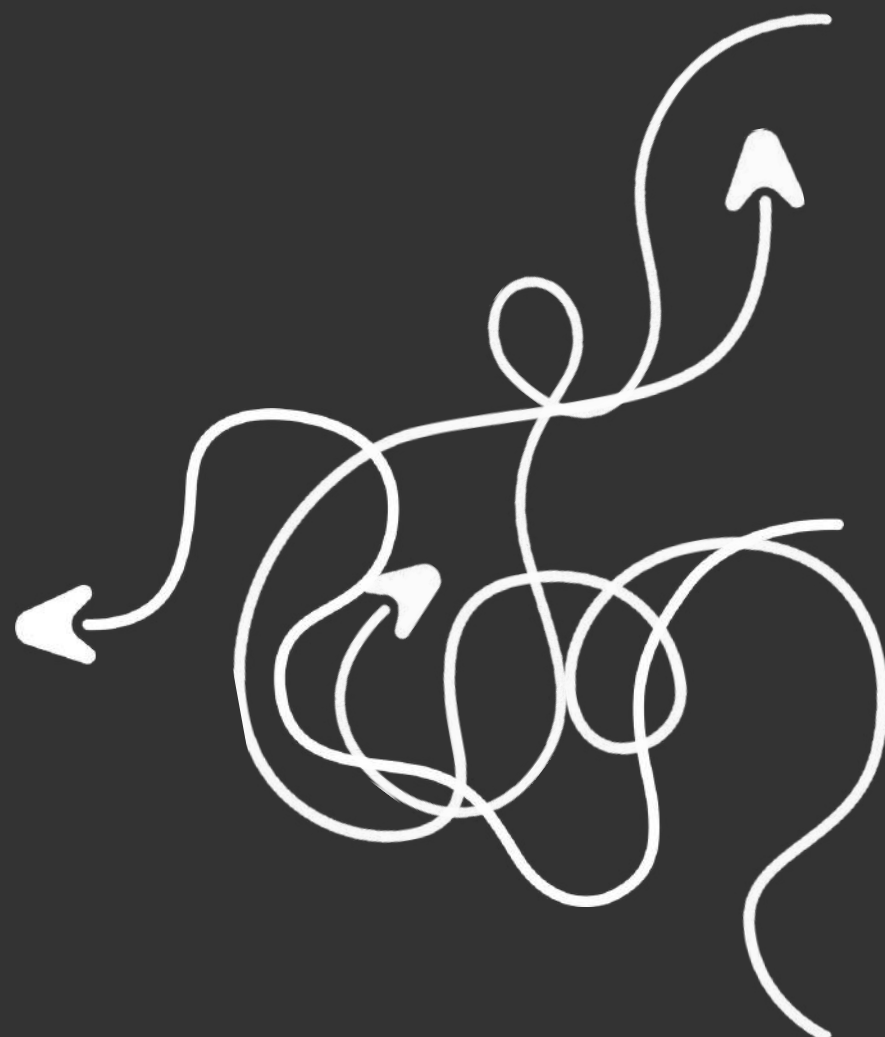

ⓘ Todos os equipamentos tem
1 ano de Garantia



Soluções de Nesting

W2-9 / W2-4 / W2 / W3 / W4 / W5 / WKC / WKD



ⓘ Todos os equipamentos tem
1 ano de Garantia



Soluções de CNC Machine Center

W2-4 / W2 / WKC / WKD

 Multifuradora
de 6 lados

 Todos os equipamentos tem
1 ano de Garantia

Soluções de Multifuração

WHS SERIES

WHS1228C/WHSW1228C+1/WHS1228E





Aplicação de orla reta
ou inclinada (opcional
equip)



Todos os equipamentos tem
1 ano de Garantia

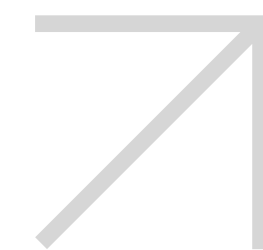

Orladoras



WF / WV SERIES

461SK/463SK/583GX/683GI

 Todos os equipamentos tem
1 ano de Garantia

Soluções de corte automatizadas

WPE /WPA SERIES

**WPE280/WPE330/WPE380/WPA380/W
PA380**





Assistência e suporte técnico

Mensal / bimensal

- Contratos de assistência personalizado
- Visitas periódicas agendadas (mensalmente), durante toda a garantia do equipamento e após, salvo pedido do cliente.
- Resposta da equipa até 24h após pedido.
- Possibilidade de análise e assistência remota.

Oferecemos assistência técnica mensal/bimensal de qualidade. Conte com a nossa equipe especializada para manter tudo em perfeito estado.

Componentes e Consumíveis

Oferecemos uma ampla gama de componentes e consumíveis para os nossos equipamentos e adaptáveis a todos as outras marcas de equipamentos no mercado.

Consumíveis:

- Ferramentas de Corte
- Ferramentas de furação
- Fresas
- Rolamentos especiais
- varios materiais pneumáticos, elétricos e mecânicos.
- Variadores de frequência
- Modulos de aspiração
- outros

Componentes:

- Servo motores
- Motores de fresagem
- Transportadores robóticos
- Sistemas de retorno
- Sistemas de gestão de energia e consumos
- Softwares integrados

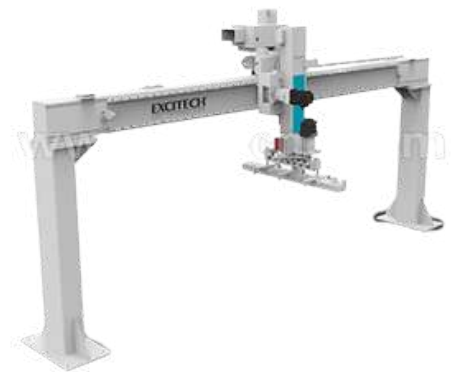

Manipulador rotativo



Braços robóticos



Tapetes de transporte



Sistemas de retorno



Conversores de frequência



Ferramentas de corte

— LINHAS DE PRODUÇÃO AUTOMATIZADAS

“UMA LINHA DE PRODUÇÃO AUTOMATIZADA É UMA REVOLUÇÃO NA INDÚSTRIA MODERNA, IMPULSIONANDO A PRODUTIVIDADE E RENTABILIDADE DO NEGÓCIO SIGNIFICATIVAMENTE”

PRODUÇÃO AUTOMATIZADA

Uma linha de produção automatizada consiste de múltiplas estações de trabalho automatizadas e ligadas por um sistema (tapetes, braços robóticos) que transfere as peças de uma estação para a próxima.

BENEFÍCIOS DA LINHA DE PRODUÇÃO AUTO WOTSO

- Baixa quantidade de mão de obra direta.
- Melhor oferta de relação qualidade-preço
- Alta taxa de produção (aumento de velocidade face às capacidades humanas)
- Estudo e análise do local para melhor eficiência na disposição de equipamentos
- Eficiência e Reantabilidade garantidas
- Precisão e consistência
- Redução de desperdícios de tempo e material
- Segurança

Linha de produção automatizada

SOLUÇÕES COMPLETAS PARA UMA FÁBRICA INTELIGENTE

ⓘ Todos os equipamentos tem 2 ano de Garantia

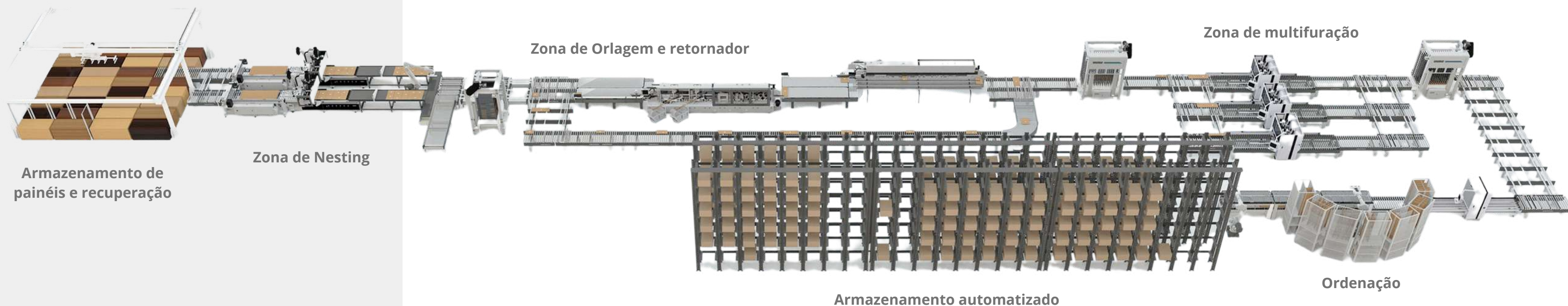
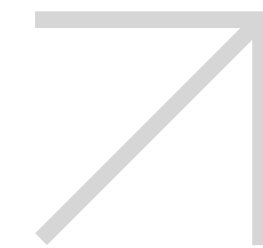

Gerir a produção

Possibilidade de monitorizar toda a produção em tempo real, através da integração SCADA na coleta de dados e no sistema de câmeras.

Todo o tipo de dados, incluindo estado de encomenda, plano da produção e progresso da mesma, podem ser disponibilizados por feedback em tempo real no monitor industrial, tablet ou mais dispositivos.

- Monitoramento em tempo real de toda a maquinaria de produção e outros processamentos.
- Reporta qualquer tipo de interrupção imediatamente
- Incorporados a programação avançada e o todo o planeamento
- Facilita toda a gestão.
- Conectar os sistemas permite que o negócio evolua com maior eficácia e competitividade.



CENTRAL DE CONTROLO

Recolha de dados altamente eficiente e em tempo real, garantindo uma gestão precisa.

A possibilidade de acesso através de dispositivos móveis torna a sua gestão tão móvel quanto você.

O WOTSO Manufacturing Execution System é uma solução integrada que monitoriza, relata e comunica todas as informações relacionadas à sua produção, incluindo status das suas máquinas, status da encomenda, dados de produção, capacidade de stock, planeamento, programação para produção e muito mais. Todas as informações estão disponíveis e facilmente acessíveis a todas as partes relevantes para tomadas de decisão, gestão do desempenho em diferentes níveis e desenvolvimento do negócio com vista a atingir todos os objetivos estabelecidos.

ARMAZENAMENTO DE PAINEIS



Utilização racional do espaço de fábrica que combina armazenamento de material, equipamentos para fabrico e funcionalidades logísticas. Planeie antecipadamente a sua produção, organize e armazene tudo num só local.



SISTEMA PARA CLASSIFICAR/ORDENAR



Solução altamente flexível para armazenamento, ordenar/classificar, sequenciar e loteamento temporário, permite assim uma substancial melhoria na sua rentabilidade. Soluções disponíveis em estilos horizontais e verticais, de forma a conseguir a melhor resposta à real necessidade de cada cliente..

O uso de robôs para o manuseamento e transporte não só aumenta a sua produtividade como reduz substancialmente os erros de operação e fabrico.

CENTRAL DE CONTROLO EMBALAGEM



Planeamento e classificação de acordo com componentes e hardware, antes da embalagem.

- O sistema despacha tarefas de embalagem e estado de classificação para os operadores ou estações de trabalho específicas.
- Suporta vários algoritmos de embalagem.
- Organiza fluxos de trabalhos complexos de peças únicas ou lotes.
- Comunica com WOTSO MES.

CONTROLO DE SISTEMA ARMAZENAMENTO



- Facilidade de operação
- Updates de estado do stock e relatórios, em tempo real.
- Gestão de Receção e envio de material

WOTSO

Wood tech Solutions

Rua Seixo, lote C 4580-630
Vila Cova de Carros | Paredes

geral@wotso.eu

(+351) 915 372 883

